

Kombinované brusky (BSS) spojují jedinečné vlastnosti pásové brusky a konvenčního broušení na brusném kotouči.

Pásová bruska je vhodná pro broušení povrchů, úkosování, odhrotování, zbavení rzi nebo kontaktní broušení. Brusný kotouč je vhodný pro náročnější broušení a úkosování.





BSS 9200

3~

Napětí: 400/230V 3~ 50 60Hz

obj. č. 007777

Příkon: 1100 W

Otáčky: 2800 3400 rpm

Brusný kotouč ø1 x š x ø2: 200 x 25 x 20 mm

Rozměr brusného pásu d x š: 1300 x 75 mm



BSS 9250

3~

Napětí: 400/230V 3~ 50 60Hz

obj. č. 007788

Příkon: 1500 W

Otáčky: 2800 3400 rpm

Brusný kotouč ø1 x š x ø2: 250 x 30 x 20 mm

Rozměr brusného pásu d x š: 1300 x 75 mm



BSD 9300

3~

Napětí: 400/230V 3~ 50 60Hz

obj. č. 007799

Příkon: 1700 W

Otáčky: 2800 3400 rpm

Rozměr brusného pásu d x š: 1300 x 75 mm

Legenda

BSS kombinovaná bruska

BSD dvojitá pásová bruska

9200 řada 9000 / ø 200 mm

9250 řada 9000 / ø 250 mm

9300 řada 9000 / ø 300 mm

Vlastnosti

kvalitní holandský výrobek
 vysoký výkon
 všestranná
 maximální využití brusného
 povrchu
 výborně vyvážená
 nízká úroveň vibrací za
 provozu
 nízká hlučnost
 vhodná pro umístění na
 podstavec
 záruční doba 5 let

**MADE IN
 HOLLAND**

Kvalitní holandský výrobek



**Vypínač s podpěťovou
 spouští a nouzovým
 přerušením napájení**



**Výškově nastavitelná
 podpěra broušení**



**Snadno vyměnitelný brusný
 pás**

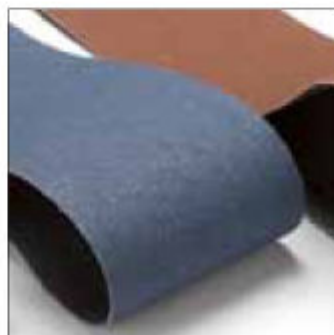

**K dispozici velký výběr
 brusných pásů**



Šroub pro seřízení pásu



**Maximální využití brusné
 plochy**



**S grafitovým páskem pro
 návadění brusného pásu**



**Hliníkový kotouč pro řízení
 napětí pásu**



**Vulkanizovaný a vyvážený
 kontaktní kotouč s
 drážkami zajišťujícími větší
 kontaktní plochu**



**Odsávání prachu na obou
 stranách ø 50 mm**

Vlastnosti



Snadný přístup ke kotouči umožňuje broušení velkých předmětů.



Litinová podpora obrobku.



Orovnávací kámen pro zdrsnění, opravu a čištění brusného kotouče.



Nástavec hřídele pro pravou stranu brusky BSS 9200 a BSS 9250, vzdálenost mezi přírubami je 60 mm.



Kónické vřeteno pro pravou stranu brusky BSS 9200 a BSS 9250.



Lešticí kryty jsou k dispozici v průměrech ø 200 mm a 300 mm.



Lešticí kryty zajišťují bezpečnost během leštění.



Ocelový kartáč je bezpečně skryt pod krytem kotouče.



Stolek na nářadí a miska na vodu pro účinné a snadné chlazení nástrojů.



Univerzální podstavec K 9000HD z tlustostěnného ocelového plechu, 4 mm.



Podstavec AK 9000HD s integrovaným odsáváním.



Záruční doba 5 let.

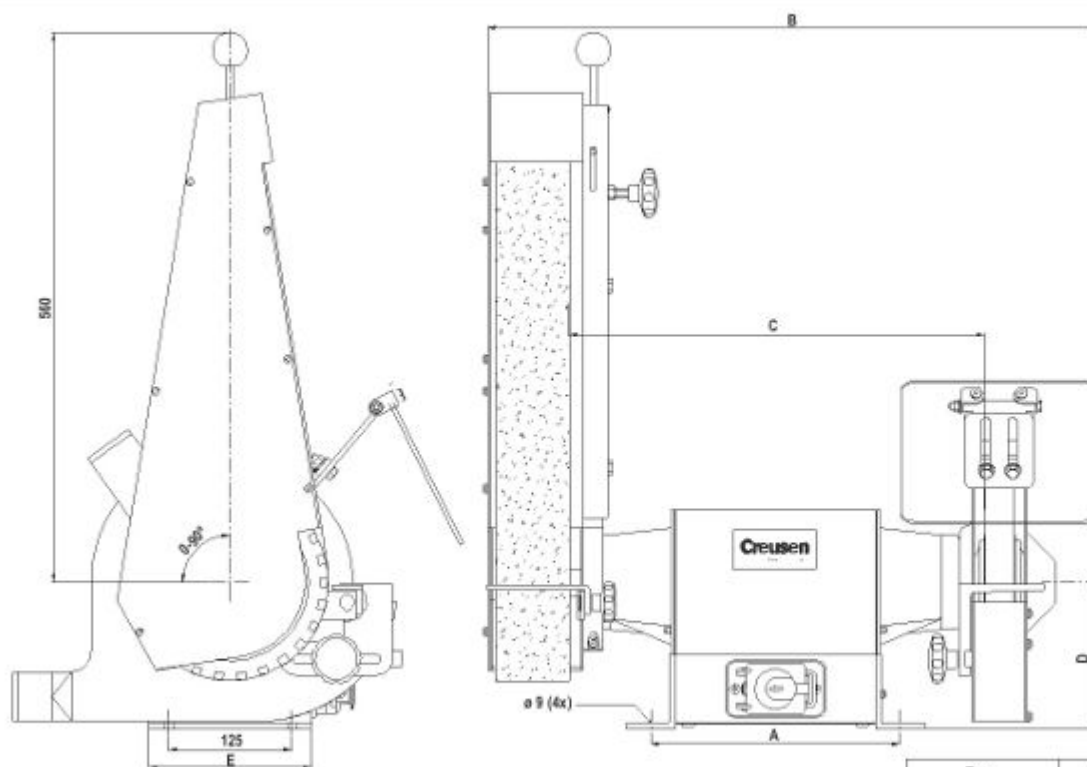

Type	A	B	C	D	E
BSS 9200	240	600	400	150	165
BSS 9250	253	620	420	150	165
BSD 9300	304	640	470	175	165

Typ	BSS 9200 3~	BSS 9250 3~	BSD 9300 3~
Napětí (V)	400/230 _{III}	400/230 _{III}	400/230
γ	3 γ γ	3 γ γ	3 γ
Frekvence (Hz)	50/60 γ γ	50/60 γ γ	50/60
Příkon (W)	1100 γ γ	1500 γ γ	1700
Otáčky (rpm)	2800/3400 γ	2800/3400 γ	2800/3400
Rychlost pásu (m/s)	30/36 γ γ	30/36 γ γ	30/36
γ	30/36(kotouč) γ	30/36(kotouč) γ	
Rozměr brusného pásu (mm)	1300 γ 175 γ	1300 γ 175 γ	1300 γ 175
Zrnitost	80 γ γ	80 γ γ	80/40
Kontaktní kotouč ø x š (mm)	ø200 γ 175 γ	ø200 γ 175 γ	ø200 γ 175
Brusný kotouč (mm)	200 γ 25 γ 20 γ	250 γ 30 γ 20	
Zrnitost	80 γ γ	80	
Hlučnost dB (A)	78 γ γ	78 γ γ	80
Hmotnost (kg)	32 γ γ	40 γ γ	44
Objednací číslo	007777 γ γ	007788 γ γ	007799

Legenda

- BSS** kombinovaná bruska
- BSD** dvojitá pásová bruska
- 9200** řada 9000 / ø 200 mm
- 9250** řada 9000 / ø 250 mm
- 9300** řada 9000 / ø 300 mm