

Pásové brusky (BS) jsou k dispozici ve více než deseti modelech a jsou extrémně vhodné pro intenzivní kontaktní broušení, broušení povrchů, úkosování a odhroťování. Pás brusky o standardním rozměru 2000 x 75 mm nebo 2000 x 150 mm a motor o výkonu 4 kW zaručují rychlou a bezproblémovou práci na velkých a širokých plochách. Jednou z doplňkových možností, které jsou k dispozici, je integrovaná brzda. Také nabízíme pásovou brusku s dvourychlostním motorem a integrovanou brzdou pro opracování hliníku a nerezů.



Legenda

- BS** pásová bruska
- 975** řada 9000 / 75 mm
- 9150** řada 9000 / 150 mm
- HD** vysokozátěžové
- A** odsávání prachu
- B** brzda
- B-2n** brzda a dvourychlostní motor



BS 975HD 1~

NEW
1~

BS 975HD

3~

Napětí: 400/230V 3~ 50-60Hz

obj. č. 007810

Příkon: 4 kW

Otáčky: 2800-3400 rpm

Rozměr brusného pásu d x š: 2000 x 75 mm

BS 975HD

1~

Napětí: 230V 1~ 50-60Hz

obj. č. 007815

Příkon: 3 kW

Otáčky: 2800-3400 rpm

Rozměr brusného pásu d x š: 2000 x 75 mm



BS 975A/ HD

3~

s integrovaným odsáváním prachu

Napětí: 400/230V 3~ 50 60Hz

obj. č. 007821

Příkon: 4 kW

Otáčky: 2800 3400 rpm

Rozměr brusného pásu d x š: 2000 x 75 mm



BS 975A/ HD B

3~

s integrovaným odsáváním prachu a brzdou

Napětí: 400/230V 3~ 50 60Hz

obj. č. 007825 B

Příkon: 4 kW

Otáčky: 2800 3400 rpm

Rozměr brusného pásu d x š: 2000 x 75 mm



BS 975 A/ HD B 2n

3~

s integrovaným odsáváním prachu, brzdou a dvourychlostní

Napětí: 400V 3~ 50 60Hz

obj. č. 007828 B 2n

Příkon: 4 kW

Otáčky: 2800 3400/1400 1700 rpm

Rozměr brusného pásu d x š: 2000 x 75 mm



nožní vypínač s bezpečnostním přerušením napájení



dvourychlostní motor



3
THREE SECONDS WITH BRAKE - STOPS WITHIN

BS 9150HD

3~

Napětí: 400/230V 3~ 50 60Hz

obj. č. 007832

Příkon: 4 kW

Otáčky: 2800 3400 rpm

Rozměr brusného pásu d x š: 2000 x 150 mm

BS 9150HD B

3~

s brzdou

Napětí: 400/230V 3~ 50 60Hz

obj. č. 007835 B

Příkon: 4 kW

Otáčky: 2800 3400 rpm

Rozměr brusného pásu d x š: 2000 x 150 mm



3
THREE SECONDS WITH BRAKE - STOPS WITHIN

BS 9150HD B 2n

3~

s brzdou a dvourychlostním motorem

Napětí: 400V 3~ 50 60Hz

obj. č. 007838 B 2n

Příkon: 4 kW

Otáčky: 2800 3400/1400 1700 rpm

Rozměr brusného pásu d x š: 2000 x 150 mm



nožní vypínač s bezpečnostním přerušením napájení



dvourychlostní motor



BS 9150A/ HD

3~

s integrovaným odsáváním prachu

Napětí: 400/230V 3~ 50 60Hz

obj. č. 007843

Příkon: 4 kW

Otáčky: 2800 3400 rpm

Rozměr brusného pásu d x š: 2000 x 150 mm



BS 9150A/ HD-B

3~

s integrovaným odsáváním prachu a brzdou

Napětí: 400/230V 3~ 50 60Hz

obj. č. 007845 B

Příkon: 4 kW

Otáčky: 2800 3400 rpm

Rozměr brusného pásu d x š: 2000 x 150 mm



BS 9150A/ HD B 2n 3~

s integrovaným odsáváním prachu, brzdou a dvourychlostním motorem

Napětí: 400V 3~ 50 60Hz

obj. č. 007848 B 2n

Příkon: 4 kW

Otáčky: 2800 3400/1400 1700 rpm

Rozměr brusného pásu d x š: 2000 x 150 mm



nožní vypínač s bezpečnostním přerušením napájení



dvourychlostní motor

Vlastnosti

kvalitní holandský výrobek
motor s výkonem 4 kW
tlustostěnný ocelový plech
(4 mm)
maximální využití brusné plochy
nízká hlučnost
snadná výměna brusného pásu
vulkanizovaný a vyvážený
kontaktní kotouč a hnací
kotouč
nastavitelná pracovní výška
obdržíte ji zcela smontovanou
s napájecím kabelem, bez
zástrčky
pětiletá záruka na motor

**MADE IN
HOLLAND**

Kvalitní holandský výrobek



Silný 4 kW motor s ochranou proti přehřátí



Vypínač s podpěťovou spouští a nouzovým přerušením napájení



Rychlé napnutí a rychlé uvolnění brusného pásu



Ruční kontrola a přesné nastavení brusného pásu



Pěrko v krytu automaticky vytváří stálý tlak na brusný pás



Drážky v kontaktním kotouči zajišťují větší kontaktní plochy



Na výměnu kontaktního kotouče nepotřebujete žádné nástroje



Vulkanizované a vyvážené kontaktní a hnací kotouče zajišťují optimální vlastnosti při provozu



Maximální využití brusné plochy při plošném broušení a odhrotovávání



Snadno vyměnitelný brusný pás



Brusná plocha s grafitovým pásem pro lepší vedení pásu

Vlastnosti



Robustní příčná konstrukce



Odsávací tunel pro odvádění prachu a třísek



Tvrzená podpora obrobku



Lapač jisker pro třísky



Snadno nastavitelná pracovní výška



Kryt uzamykatelný klíčem



**Tlustostěnný ocelový plech, 4 mm
Zcela smontovaná s kabelem**



Dvojité odsávání opatřené hliníkovými odsávacími hadicemi



Snadno vyměnitelný tepluvzdorný filtr v zásobníku



Pětiletá záruka na motor

BS 975HD

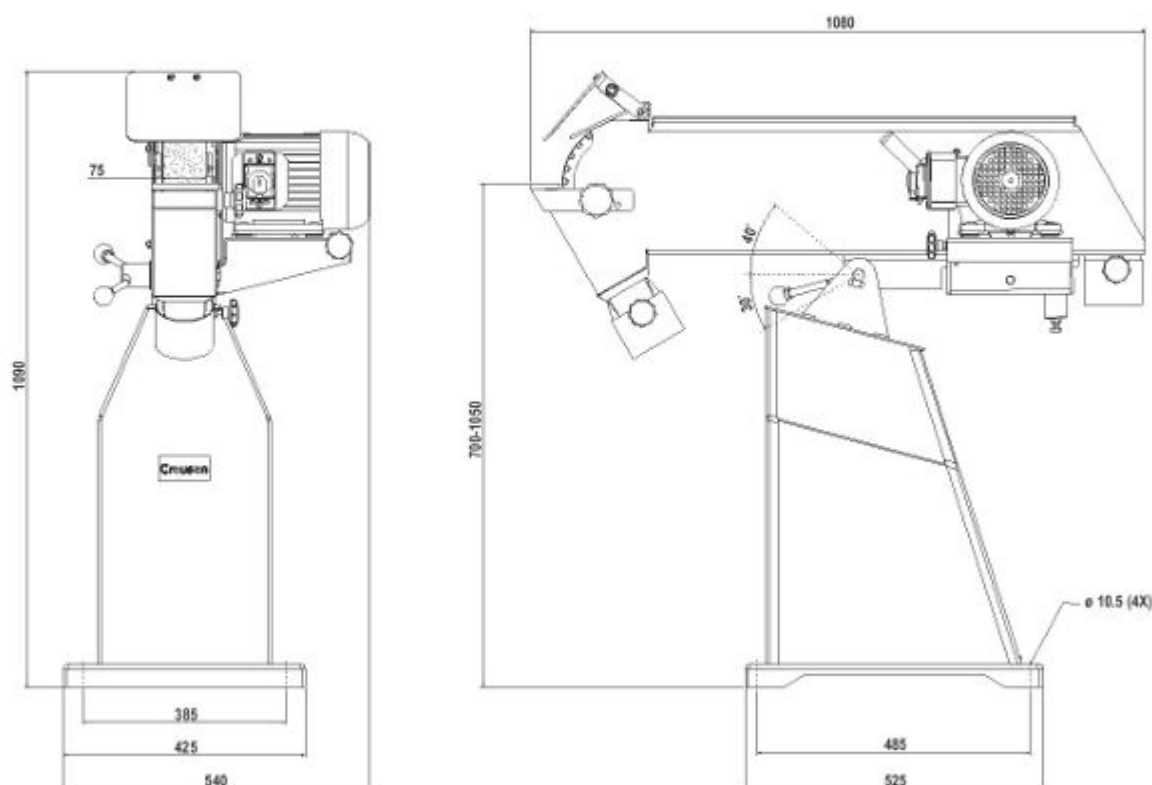

Typ	BS 975HD 3~	BS 975HD 1~	BS 975A/HD 3~	BS 975A/HD B 3~	BS 975A/HD B 2n 3~
Typ motoru	90L 2DKV/B3	90L 2VKV/B3	90L 2DKV/B3	90L 2DKV/B3	90L 2DKV/B3
Napětí (V)	400/230	230	400/230	400/230	400
	3~	1~	3~	3~	3~
Frekvence (Hz)	50 60	50 60	50 60	50 60	50 60
Příkon (kW)	4	3	4	4	4
Otáčky (rpm)	2800 3400	2800 3400	2800 3400	2800 3400	2800 3400/ 1400 1700
Rychlost pásu (m/s)	30	30	30	30	30/15
Rozměr pásu d x š (mm)	2000 x 75	2000 x 75	2000 x 75	2000 x 75	2000 x 75
Zrnitost	80	80	80	80	80
Povrch brusné plochy (mm)	650 x 75	650 x 75	650 x 75	650 x 75	650 x 75
Kontaktní kotouč d x š (mm)	ø 200 x 75	ø 200 x 75	ø 200 x 75	ø 200 x 75	ø 200 x 75
Pracovní výška (mm)	700 1050	700 1050	700 1050	700 1050	700 1050
Hlučnost dB (A)	75	75	75	75	75
Hmotnost (kg)	90	90	100	100	100
Motor odsávání			N302	N302	N302
Výkon			0,18	0,18	0,18
Kapacita m ³ /h			600	600	600
Připojení hadice ø (mm)			100	100	100
Rozměr filtru (mm)			290 x 250	290 x 250	290 x 250
Obj. č.	007810	007815	007821	007825 B	007828 B 2n
Legenda					
BS	pásová bruska				
975	řada 9000 / 75 mm				
9150	řada 9000 / 150 mm				
HD	vysokozátěžové				
A	odsávání prachu				
B	brzda				
B-2n	brzda a dvourychlostní motor				



BS 9150A/ HD

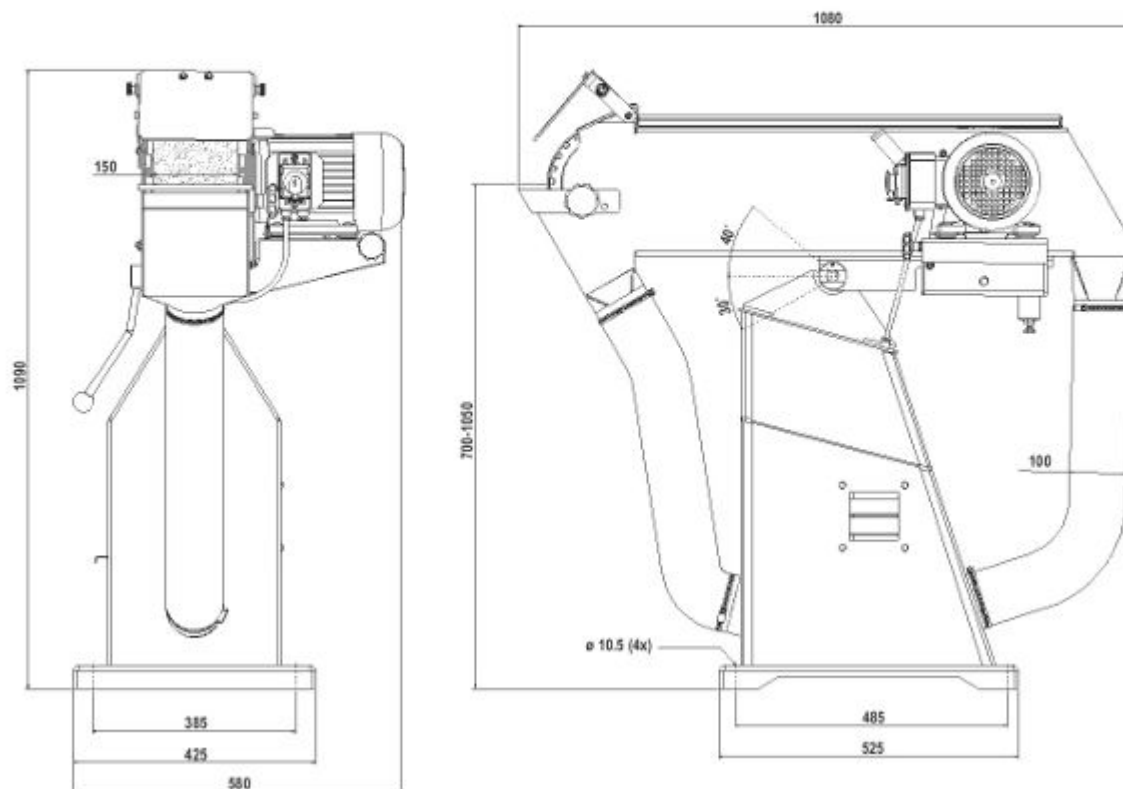

Type	BS 9150-HD 3~	BS 9150-HD B 3~	BS 9150-HD B 2n 3~	BS 9150A-HD 3~	BS 9150A-HD B 3~	BS 9150A-HD B 2n 3~
Typ motoru	90L 2DKV/B3	90L 2DKV/B3	90L 2DKV/B3	90L 2DKV/B3	90L 2DKV/B3	90L 2DKV/B3
Napětí (V)	400/230 3~	400/230 3~	400 3~	400/230 3~	400/230 3~	400 3~
Frekvence (Hz)	50 60	50 60	50 60	50 60	50 60	50 60
Příkon (kW)	4	4	4	4	4	4
Otáčky (rpm)	2800 3400	2800 3400	2800 3400/ 1400 1700	2800 3400	2800 3400	2800 3400/ 1400 1700
Rychlost pásu (m/s)	30	30	30/15	30	30	30/15
Rozměr pásu d x š (mm)	2000 x 150	2000 x 150	2000 x 150	2000 x 150	2000 x 150	2000 x 150
Korrel	80	80	80	80	80	80
Povrch brusné plochy (mm)	650 x 150	650 x 150	650 x 150	650 x 150	650 x 150	650 x 150
Kontaktní kotouč d x š (mm)	ø 200 x 150	ø 200 x 150	ø 200 x 150	ø 200 x 150	ø 200 x 150	ø 200 x 150
Pracovní výška (mm)	700 1050	700 1050	700 1050	700 1050	700 1050	700 1050
Hlučnost dB (A)	78	78	78	78	78	78
Hmotnost (kg)	100	100	100	110	110	110
Motor odsávání				N302	N302	N302
Výkon				0,18	0,18	0,18
Kapacita m³/h				600	600	600
Připojení hadice ø (mm)				100	100	100
Rozměr filtru (mm)				290 x 250	290 x 250	290 x 250
Obj. č.	007832	007835 B	007838 B 2n	007843	007845 B	007848 B 2n
Legenda						
BS	pásová bruska					
975	řada 9000 / 75 mm					
9150	řada 9000 / 150 mm					
HD	vysokozátěžové					
A	odsávání prachu					
B	brzda					
B-2n	brzda a dvourychlostní motor					